



T.C.

**MİLLÎ EĞİTİM BAKANLIĞI
ÖLÇME, DEĞERLENDİRME VE SINAV
HİZMETLERİ GENEL MÜDÜRLÜĞÜ
İLKÖĞRETİM VE ORTAÖĞRETİM
KURUMLARI BURLULUK SINAVI
21 NİSAN 2024 Saat: 10.00**

**5.
SINIF**

A

KİTAPÇIK TÜRÜ

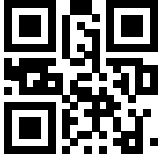

Adı ve Soyadı :

DERS ADI	SORU SAYISI	TOPLAM SORU SAYISI	SINAV SÜRESİ (DAKİKA)
TÜRKÇE	20	80	100
MATEMATİK	20		
FEN BİLİMLERİ	20		
SOSYAL BİLGİLER	20		

ADAYLARIN DİKKATİNE!

1. Sınav başladıktan sonra ilk **30** dakika dolmadan ve sınav bitimine **15** dakika kala dışarı çıkmayınız.
2. Sınav sırasında çanta, cep telefonu, saat, kablosuz iletişim sağlayan cihazlar ve kulaklık, kolye, küpe, bilezik, yüzük, broş ve benzeri eşyalar ile her türlü elektronik ve/veya mekanik cihazları yanınızda bulundurmuyunuz. Bu araçları yanınızda bulundurmanız ve kopya çekmeye teşebbüs etmeniz hâlinde sınavınız geçersiz sayılacaktır.
3. Soruları ve sorulara verdiğiniz cevapları, yanınızda götürmek amacıyla kaydetmeyiniz; hiçbir şekilde dışarı çıkarmayınız.
4. Cevap kâğıdınızı, sınav süresince hiçbir öğrencinin göremeyeceği şekilde önünüzde bulundurunuz.
5. Sınavın değerlendirilmesi aşamasında, bilgisayar ortamında yapılan kopya analizinde, herhangi bir testten ikili veya toplu kopya tespiti hâlinde ilgili testiniz geçersiz sayılacaktır.

CEVAP KÂĞIDI VE SORU KİTAPÇIĞI İLE İLGİLİ AÇIKLAMALAR

1. Cevap kâğıdınızdaki bilgilerin doğruluğunu kontrol ediniz ve cevap kâğıdınızı imzalayınız.
2. Cevap kâğıdındaki bilgiler size ait değilse veya cevap kâğıdı kullanılmayacak durumdaysa salon görevlilerinin temin edeceği yedek cevap kâğıdına kimliğinizle ilgili bilgileri açıklamalar doğrultusunda yazınız ve kodlayınız.
3. Cevap kâğıdı üzerindeki kodlamaları kurşun kalemle yapınız.
4. Değiştirmek istediğiniz bir cevabı, yumuşak silgiyle cevap kâğıdını yıpratmadan temizce siliniz ve yeni cevabınızı kodlayınız.
5. Kitapçık türünü cevap kâğıdınızdaki ilgili alana kodlayınız. Bu kodlamayı yapmadığınız veya yanlış yaptığınız takdirde sınavınızın değerlendirilmesi doğru yapılamayacaktır.
6. Cevap kâğıdında **Türkçe, Matematik, Fen Bilimleri ve Sosyal Bilgiler** testleri için dört ayrı sütun bulunmaktadır. Cevaplarınızı, cevap kâğıdındaki ilgili sütunlara yuvarlağın dışına taşımadan kodlayınız.
7. **Soru kitapçığı üzerinde yapılıp cevap kâğıdına işaretlenmeyen cevaplar değerlendirmeye alınmayacaktır.**
8. Soru kitapçığının sayfalarını kontrol ediniz, baskı hatası var ise değiştirilmesini sağlayınız.
9. Soruların çözümü için size ayrıca boş kâğıt verilmeyecektir. Soru kitapçığının içindeki boş alanları çözümleriniz için kullanabilirsiniz.
10. Cevaplamaya istediğiniz testin sorusundan başlayabilirsiniz. Cevabını bilmediğiniz sorular üzerinde fazla zaman kaybetmeden diğer sorulara geçiniz. Zamanınız kalırsa bu sorulara daha sonra dönebilirsiniz.
11. Puanlama; her test için **yanlış cevap sayısının üçte biri, doğru cevap sayısından çıkarılarak** elde edilecek geçerli cevaplar üzerinden yapılacağı için cevap kâğıdı üzerinde rastgele cevaplama yapmayınız.
12. Sınav bitiminde, **soru kitapçığı ve cevap kâğıdını salon görevlilerine teslim ediniz.**

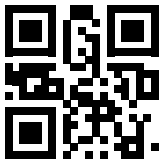

SINAV BAŞLAMADAN ÖNCE KİTAPÇIĞIN ARKA KAPAĞINDAKİ UYARILARI MUTLAKA OKUYUNUZ.

1. "Kapamak" sözcüğü aşağıdaki cümlelerin hangisinde "çalışmaz, görev ve iş yapamaz duruma getirmek" anlamında kullanılmıştır?

- A) Bu konuyu bir daha konuşmamak üzere kapayalım.
- B) Akşam olunca bütün tavukları kümese kapar.
- C) Sattığı ürünlerin tümü kusurlu çıkınca atölyesini kapadılar.
- D) Günlerdir yağın kar köy yolunu kapamış.

2. Aşağıdaki altı çizili sözcüklerden hangisi mecaz anlamda kullanılmıştır?

- A) Elindeki işleri bırakıp arkadaşlarının bulunduğu odaya geçti.
- B) Önündeki makalelere, kapı ziline çaldığını fark etmeyecek kadar dalmıştı.
- C) Küçük çocuk, sıkıldığını belli etmek için annesinin eteğini çekiştiriyordu.
- D) Festival için köy meydanında büyük bir kalabalık toplanmıştı.

3. Aşağıdaki cümlelerin hangisi kanıtlanabilirlik açısından farklıdır?

- A) Balıkçı tekneleri sağa sola kıyıdamaya başladı.
- B) Güneşin büyüleyici parlaklığı denize vuruyor.
- C) Bu kasabada yeşilin her tonu birbirinden güzel.
- D) Bahçede seni bekleyen hoş bir sürpriz var.

4. Zihnini kurcalayan birçok soruyla tarlanın ortasında adeta kaybolmuştu. Şakaklarına süzülen terleri silmek için doğrulunca yakıcı güneş, gözlerini kör etti. Gözlerini ovuşturup etrafına bakındı; anası az ötede orakla ekinleri çekiştiriyor, sanki öfkesini buğday başaklarından çıkarıyordu. Ana, yemeğe daha çok var mı, dedi.

Bu metinde aşağıdaki hikâye unsurlarından hangisi yoktur?

- A) Kişi
- B) Olay
- C) Mekân
- D) Zaman

5. (1) Sabahın ilk ışıklarıyla bir kar küresini andıran şehrin sokaklarında, bir adam tek başına yürüyordu. (2) Bir yandan elinde tuttuğu haritaya bakmaya çalışıyor bir yandan da buz tutan yolda düşmemek için uğraşıyordu. (3) Sokağın ortasında aniden durdu, haritaya tekrar baktı. (4) Aradığı yeri bulduğundan emin bir şekilde önündeki binanın kapısına yöneldi.

Bu metindeki numaralanmış cümlelerin hangisinde benzetme vardır?

- A) 1
- B) 2
- C) 3
- D) 4

6. Zaman zaman düşünce sınırlarımızın dışına çıkmakta zorlanabiliriz - - - bu durum hayal kurmamıza engel değil.

Bu cümlede boş bırakılan yere aşağıdakilerden hangisi getirilirse anlam akışı bozulur?

- A) ama
- B) fakat
- C) ancak
- D) ve

7. Zor günler geçirdiğimiz bu dönemde, hiç değilse birkaç yazar, bizi destekleseydi dergimiz daha çok satardı, bu kadar sıkıntı çekmezdik.

Bu cümledeki altı çizili sözün taşıdığı anlam aşağıdakilerden hangisidir?

- A) Önde olan
- B) En azından
- C) Çoğunlukla
- D) Belli sayıda

8. 1. Başkarakterin genellikle çocuk olduğu bu filmlerden aklımda kalan, piknik yapan bir ailenin gösterildiği sahneydi.
2. O köpeğin etkisiyle sokakta bulduğumuz her köpek yavrusunu eve gizlice sokmanın yollarını arardık.
3. Çocukluğumda her pazar sabahı, televizyonun başında heyecanla beklediğim filmler olurdu.
4. O sahnenin de olmazsa olmazı, çocuğun yanından bir dakika bile ayrılmayan sevimli bir köpekti.

Numaralanmış cümlelerle anlamlı bir metin oluşturulduğunda hangisi baştan ikinci sırada yer alır?

- A) 1
- B) 2
- C) 3
- D) 4

9. Çiftliklerinde beraber çalışan iki kardeşten biri bekardı ve yalnız yaşıyordu, öteki evliydi ve kalabalık bir ailesi vardı. Bir gün evli olan büyük kardeş "Paramızı eşit olarak paylaşmamız hiç doğru değil. Sonuçta yaşlandığım zaman bana bakacak insanlar var. Oysa kardeşimin ileride kendisine bakacak kimsesi yok." diye düşündü. Bu nedenle her gece kendi ambarından bir çuval tahılı kardeşinin ambarına bıraktı. Birkaç gün sonra ambarındaki tahılın hiç azalmadığını fark etti. Çok şaşırıldı. Çünkü küçük kardeşi de ağabeyinin daha çok ihtiyacı olduğunu düşünerek her gece bir çuval tahılı onun ambarına bırakıyordu.

Bu metnin konusu aşağıdakilerden hangisidir?

- A) Fedakârlık
- B) Dürüstlük
- C) Güven
- D) Sabır

10. Yaban yaşamı fotoğrafçıları kışın dondurucu soğukta, yazın kavurucu sıcakta yılmadan çalışır. Onlar çölde veya ormanda yaşayan yırtıcıların, kuşların, sürüngenlerin ve daha birçok canlıların fotoğrafını çeker. Doğada çekim yapmak zor olduğundan hem güneşin açısını hem de çekimi yapılacak canlıların hareket alanını hesaplayarak kameralarını yerleştirir. Çekim yaparken bu canlıların ürkeklerini bildiklerinden kendilerini ve araç gereçlerini gizleyip, sessizce bekler. Bu bekleyiş, bir canlıyı belli bir pozda yakalayabilmek için saatlerce hatta günlerce sürebilir.

Bu metinden, yaban yaşamı fotoğrafçılarıyla ilgili aşağıdakilerden hangisi kesinlikle çıkarılamaz?

- A) Meslekleriyle ilgili bilgi sahibi oldukları
- B) Çalışırken sabırlı davrandıkları
- C) Yaban hayatını sevdikleri
- D) Zorlu şartlarda çalıştıkları

11. Kara dokunmak nasıl bir his, bana anlatır mısın, dedi. Yumuşak, dedim. Yumuşak, bir duygu değil; ben kara dokunmak nasıl bir duygu onu merak ediyorum, diye sordu. Duyguları nasıl tarif edeceğimi daha önce hiç düşünmemiştim. Oysa nesnelere anlatmak için kullanabileceğim pek çok sözcük vardı.

Bu metinde asıl anlatılmak istenen aşağıdakilerden hangisidir?

- A) Duyguları sözcüklerle ifade etmek zordur.
- B) Duyguları tanımlamanın pek çok yolu vardır.
- C) Nesnelere duygulardan daha çok merak uyandırır.
- D) Nesnelere sözcüklerle anlam kazanır.

12. Daha yeni başlamışken hayata
Kardeşçe yaşamayı öğretin bana.
Sarılmak varken bir insana
Neden bu öfke, neyin uğruna?

Neden bitmiyor bu kavga?
Yüreğinizde yer açın dostluğa
Huzurla dalmak varken uykuya
Gerek var mı gözlerdeki yaşlara?

Bu şiirin konusu aşağıdakilerden hangisidir?

- A) Paylaşma bilinci
- B) Barış isteği
- C) Yurt sevgisi
- D) Geçmiş özlemi

13. "Kişi çalışıp kazanabildiği zamanı boş geçirmemeli, çalışmayacağı günler için geçimini sağlayacak varlık edinmelidir." anlamını taşıyan atasözü aşağıdakilerden hangisidir?

- A) Kaşıkla toplar, kepçeyle dağıtır.
- B) Erken kalktım işime, şeker kattım aşıma.
- C) Karıncadan ibret al, yazdan kışı karşılar.
- D) İnsan yedisinde ne ise yetmişinde de odur.

14. (1) Tüm canlılar yaşamsal faaliyetlerini sürdürebilmek için enerjiye ihtiyaç duyar. (2) Bu enerjinin bir canlıdan diğerine geçişi besin zinciri olarak adlandırılır. (3) Besin zincirindeki her halka büyük bir öneme sahiptir. (4) Bu halkalardan biri zarar görürse tüm besin zinciri olumsuz etkilenir.

Bu metindeki numaralanmış cümlelerin hangisinde koşul anlamı vardır?

- A) 1
- B) 2
- C) 3
- D) 4

15. Aşağıdaki cümlelerin hangisinde büyük harflerin yazımıyla ilgili bir yanlışlık yapılmıştır?

- A) Duruşma tarihini Sevim Hanım'dan öğrendik.
- B) Şenlik bu hafta sonu Cumhuriyet meydanında yapılacak.
- C) Kedimiz Boncuk evdeki bütün yumakları birbirine kattı.
- D) Arkadaşı geçen yıl Türk Hava Kurumunda işe başladı.

16. “-lık/-lik” eki aşağıdaki altı çizili sözcüklerin hangisine “bir şeyin toplu olarak konulduğu yer” anlamı katmıştır?

- A) Eskisinin rengi solduğu için yeni güneşlik aldık.
- B) Otobüste dağıtılan kulaklık bozuk çıktı.
- C) Dolaptaki sebzelik her zamanki gibi doluydu.
- D) Anamur'a giderken kayalık bir araziden geçtik.

17. Aşağıdaki cümlelerin hangisinde altı çizili sözcük türemiş değildir?

- A) Genç aşçı birbirinden lezzetli yemekleri müşterilere sundu.
- B) Dün sabah arkadaşlarla sergi alanını gezdik.
- C) Kır gezisinde küçük bir kuş yuvası gördük.
- D) Bu evcil hayvanları geçen hafta sahiplendirdik.

18. Türkiye’de yetiştirilmeye başlanan ve buradan tüm dünyaya yayılıp yetiştirilen incir, lezzetli meyvelere sahip bir ağaçtır. Bu ağaç bin iki yüz canlı türünün yiyecek ihtiyacını karşılar. Yeterli sulandığı takdirde etrafındaki havayı soğutur ve sıcak havalarda hayvanların rahatça yaşayabileceği bir alan oluşturur. Ayrıca bu ağacın kökleri, yaprakları, meyvesinin kabuğu ve çekirdeği; gıda, ilaç ve kozmetik sektöründe yararlanılan önemli birer ham maddedir.

Bu metinde incir ağacıyla ilgili aşağıdakilerden hangisine değिनilmemiştir?

- A) Birçok alanda kullanıldığına
- B) Canlılar için besin kaynağı olduğuna
- C) Farklı ülkelerde yetiştiğine
- D) Yetiştığı bölgenin iklim özelliklerine

19. (1) Bloglar, insanların içerikler paylaşarak iletişim kurduğu web tabanlı sayfalardır. (2) Blogda eğitimden sanata, sağlıktan spora toplumun hemen her kesimini ilgilendiren birçok konu paylaşılır. (3) Kişisel bloglar arasında binlerce takipçi sayısına ulaşmış olanlar da vardır. (4) Blog yazılarında herhangi bir konu hakkındaki duygu ve düşüncelere, kişisel deneyimlere yer verilir. (5) Bunu yaparken fikirlerin saygı çerçevesinde paylaşılmasına özen gösterilir.

Bu metindeki numaralanmış cümlelerin hangisi anlatımın akışını bozmaktadır?

- A) 2 B) 3 C) 4 D) 5

20. Bir geri dönüşüm fabrikasının ekim ve kasım aylarında geri dönüştürdüğü atık türleri ve miktarları aşağıdaki grafiklerde verilmiştir.

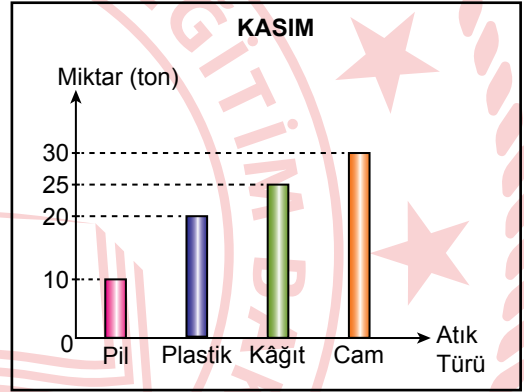
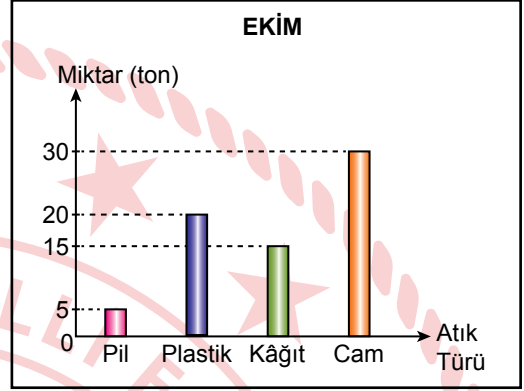

Bu grafiklere göre,

1. Kasımda geri dönüştürülen kâğıt miktarı ekim ayında geri dönüştürülen kâğıt miktarından fazladır.
2. Kasımda geri dönüştürülen toplam atık miktarının ekime göre artmasında plastik ve cam atıkların artması etkili olmuştur.
3. Her iki ayda da en az geri dönüştürülen atık türü pildir.

yargılarından hangileri doğrudur?

- A) Yalnız 1 B) Yalnız 2
C) 1 ve 3 D) 2 ve 3

**TÜRKÇE TESTİ BİTTİ.
MATEMATİK TESTİNE GEÇİNİZ.**

1.

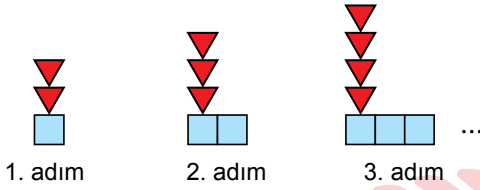

Verilen şekil örüntüsü devam ettirildiğinde, bu örüntünün kaçınıcı adımındaki kare ve üçgenlerin sayılarının toplamı 13 olur?

- A) 7 B) 6 C) 5 D) 4

2. $(105 \div 3) - 3^3$ işleminin sonucu kaçtır?

- A) 8 B) 11 C) 26 D) 29

3. Her birinde eşit sayıda gömlek dikilen 7 makine ile toplam 2807 adet gömlek dikilmiştir.

Buna göre, bu makinelerden biri ile kaç adet gömlek dikilmiştir?

- A) 31 B) 41 C) 301 D) 401

4. Beş basamaklı 1407★ sayısı ve dört basamaklı 19▲1 sayısı ile yapılan çıkarma işlemi aşağıda verilmiştir.

$$\begin{array}{r} 1407\star \\ - 19\blacktriangle 1 \\ \hline 12\blacksquare 84 \end{array}$$

Buna göre, ★ + ▲ + ■ işleminin sonucu kaçtır?

- A) 12 B) 13 C) 14 D) 15

5. Görseldeki abaküste yedi basamaklı bir doğal sayı modellenmiştir.

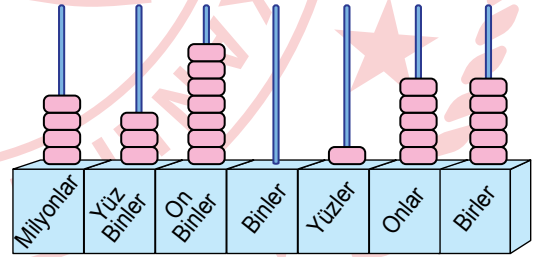

Bu abaküsün; on binler basamağından 3 boncuk alınıp birler basamağına, milyonlar basamağından ise 2 boncuk alınıp yüz binler basamağına takılacaktır.

Buna göre, boncuk takma işlemi tamamlandığında abaküste modellenen sayının okunuşu aşağıdakilerden hangisidir?

- A) İki milyon beş yüz kırk bin yüz elli sekiz
B) İki milyon beş yüz yetmiş bin yüz yirmi sekiz
C) İki milyon üç yüz kırk üç bin üç yüz elli beş
D) İki milyon üç yüz otuz dört bin üç yüz elli beş

6.

$$\begin{array}{r} 2304 \overline{)16} \\ \underline{} \\ \end{array}$$

Verilen bölme işleminde bölüm ●'dir. Bu bölme işlemi, bölünen ve bölen sayılar en yakın onluğa yuvarlanarak yapıldığında ise bölüm ▲'dir.

Buna göre, ● – ▲ işleminin sonucu kaçtır?

- A) 10 B) 24 C) 29 D) 86

7. Bir lokanta, bir hafta sonu düzenlediği kampanya ile cumartesi günü gelen her bir müşteriye 3 dilim, pazar günü gelen her bir müşteriye ise 4 dilim baklava ikram etmiştir. Bu lokanta; cumartesi günü 342 dilim, pazar günü ise 296 dilim baklava ikram etmiştir.

Buna göre, bu iki günde lokantaya gelen müşterilerin sayılarının toplamı kaçtır?

- A) 288 B) 278 C) 188 D) 178

8. Aşağıdaki eş şekiller, eş parçalara ayrılarak bir kesir modellenmiştir.

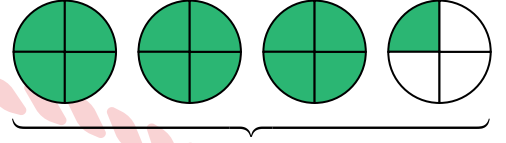

Bu modelde yeşile boyalı parçaların temsil ettiği kesir aşağıdakilerden hangisidir?

- A) $\frac{5}{4}$ B) $\frac{13}{4}$ C) $\frac{15}{4}$ D) $\frac{17}{4}$

9. Bir evin, bazı bölümlerini boyamak için kullanılan boyaların kilogram cinsinden miktarları tabloda verilmiştir.

Tablo: Bölümlere Göre Kullanılan Boya Miktarları

Bölüm	Boya Miktarı (kg)
Mutfak	$\frac{9}{4}$
Oturma odası	$\frac{19}{5}$
Yatak odası	$\frac{11}{2}$
Salon	$\frac{13}{2}$

Buna göre, aşağıdakilerden hangisi yanlıştır?

- A) Mutfak için 2 kg'dan az boya kullanılmıştır.
 B) Oturma odası için 4 kg'dan az boya kullanılmıştır.
 C) Yatak odası için 5 kg'dan fazla boya kullanılmıştır.
 D) Salon için 6 kg'dan fazla boya kullanılmıştır.

10. Kenar uzunlukları 30 cm olan kare şeklindeki mavi ve sarı renkli iki kart aşağıda verilmiştir.



Bu kartların her ikisi de dikdörtgen şeklinde ikiye parçaya ayrılıp daha sonra her bir renkteki karttan birer parça atılmıştır. Kalan mavi ve sarı parçaların kısa kenarlarının uzunlukları sırasıyla, uzun kenar uzunluklarının $\frac{3}{5}$ 'üne ve $\frac{1}{3}$ 'üne eşit olmuştur.

Kalan parçalar uzun kenarları ortak olacak şekilde birleştirildiğinde elde edilen dikdörtgen aşağıdakilerden hangisi olabilir?

- A)
- B)
- C)
- D)

11. Boş bir tarlanın $\frac{1}{4}$ 'üne domates, $\frac{5}{8}$ 'ine salatalık, kalan kısmına ise patlıcan ekilmiştir.

Buna göre, patlıcan ekili kısım tarlanın kaçta kaçtır?

- A) $\frac{1}{8}$ B) $\frac{1}{4}$ C) $\frac{1}{2}$ D) $\frac{7}{8}$

12. Uzunlukları $\frac{8}{9}$ m ve $\frac{13}{3}$ m olan kırmızı ve mavi ipler aşağıda verilmiştir.

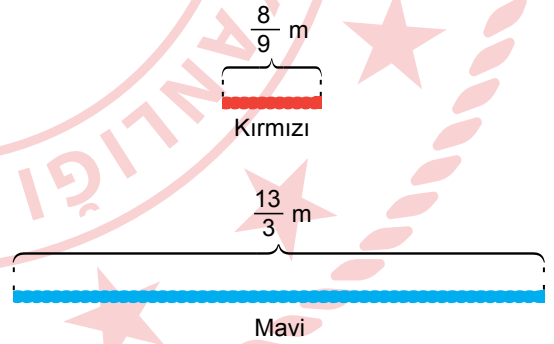

Buna göre mavi ipin uzunluğu, kırmızı ipin uzunluğundan kaç metre fazladır?

- A) $3\frac{7}{9}$ B) $3\frac{4}{9}$ C) $2\frac{5}{9}$ D) $2\frac{1}{9}$

13. Şekildeki sayı doğrusunda 4 ile 5 sayıları arası yirmi eş parçaya ayrılmıştır.

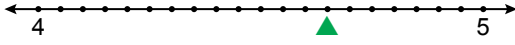

▲, bulunduğu noktaya karşılık gelen bir kesri temsil etmektedir.

Buna göre, ▲ kesrine karşılık gelen ondalık gösterim aşağıdakilerden hangisidir?

- A) 4,52 B) 4,60 C) 4,65 D) 4,70

14. Aşağıdaki sıralamalardan hangisi doğrudur?

- A) $0,42 < 0,60 < 0,09$
 B) $0,60 < 0,09 < 0,42$
 C) $0,09 < 0,60 < 0,42$
 D) $0,09 < 0,42 < 0,60$

15. Doruk, 85,25 TL parası ile satış fiyatları 25,5 TL olan kalem ve 16,9 TL olan silgiden birer adet satın almıştır.

Buna göre, Doruk'un kalan parası kaç TL'dir?

- A) 42,75 B) 42,85
 C) 43,75 D) 43,85

16. Ece, bir şişe sütün $\frac{6}{15}$ 'sini kek yapmak için kullanmıştır.

Buna göre, Ece sütün yüzde kaçını kullanmıştır?

- A) 60 B) 50 C) 40 D) 30

17. Görseldeki 1, 2 ve 3. kutularda başlangıçta sırasıyla 50 adet, 80 adet ve 20 adet tabak vardır.

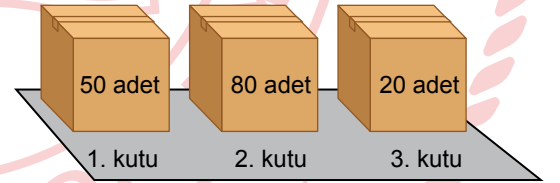

Bu kutulardan; 1. kutudaki tabakların sayısının %20'si ve 2. kutudaki tabakların sayısının %75'i alınıp 3. kutuya konuluyor.

Buna göre, son durumda 3. kutuda toplam kaç adet tabak vardır?

- A) 90 B) 70 C) 50 D) 30

18. Kareli zemin üzerinde K, L, M, N ve P noktaları verilmiştir.

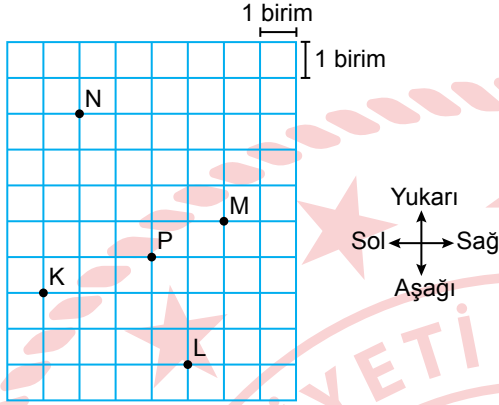

Verilenlere göre, aşağıdakilerden hangisi yanlıştır?

- A) K noktası, P noktasının 3 birim solunda, 1 birim aşağısındadır.
 B) L noktası, K noktasının 4 birim sağında, 2 birim aşağısındadır.
 C) N noktası, M noktasının 4 birim solunda, 3 birim yukarisındadır.
 D) M noktası, L noktasının 2 birim sağında, 5 birim yukarisındadır.
19. Kareli zemin üzerinde AB doğru parçası ve K, L, M, N, P noktaları verilmiştir.

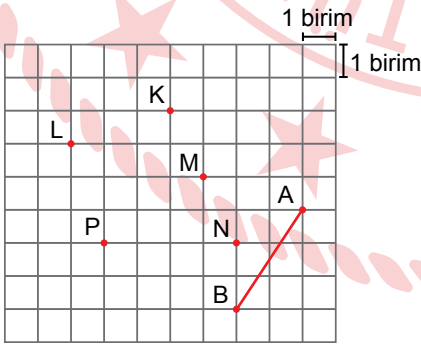

AB doğru parçası ile eşit uzunlukta olan bir doğru parçası elde edebilmek için K, L, M, N ve P noktalarından ikisi, bu doğru parçasının uç noktaları olacak biçimde birleştirilecektir.

Buna göre, elde edilen bu doğru parçası aşağıdakilerden hangisidir?

- A) [KL] B) [LP] C) [MN] D) [MP]

- 20.

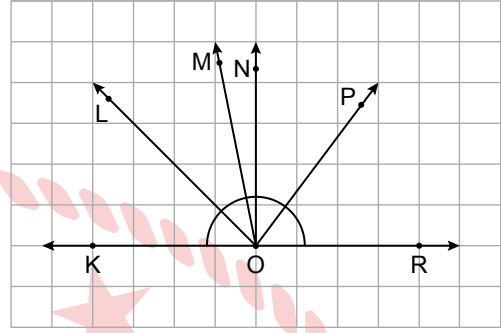

Kareli zemin üzerinde KR doğrusu ve OL, OM, ON, OP ışınları verilmiştir.

Buna göre, aşağıdakilerden hangisi dik açıdır?

- A) \widehat{LON} B) \widehat{NOR}
 C) \widehat{KOP} D) \widehat{LOP}

1. Güneş'in yapısı ve hareketiyle ilgili,

- I. Sıcak gazlardan oluşur.
- II. Etrafına ısı ve ışık yayan bir yıldızdır.
- III. Kendi eksenini etrafında saat yönünde döner.

ifadelerinden hangileri doğrudur?

- A) Yalnız I
B) I ve II
C) II ve III
D) I, II ve III

2. Ay'ın atmosferinin çok ince olması Ay ile ilgili aşağıdaki durumlardan hangisine sebep olur?

- A) Küresel bir şekle sahip olmasına
B) Dünya etrafında dolanma hareketi yapmasına
C) Gece ve gündüz arasındaki sıcaklık farkının çok fazla olmasına
D) Dünya'ya Güneş'ten daha yakın olmasına

3. Bir öğretmen öğrencilerinden Güneş, Dünya ve Ay'ın birbirlerine göre dolanma hareketlerini kesik çizgi ve oklarla gösterecekleri ölçeklendirilmemiş bir model hazırlamalarını istiyor.

Buna göre, öğrencilerin hazırladığı aşağıdaki modellerden hangisi doğrudur?

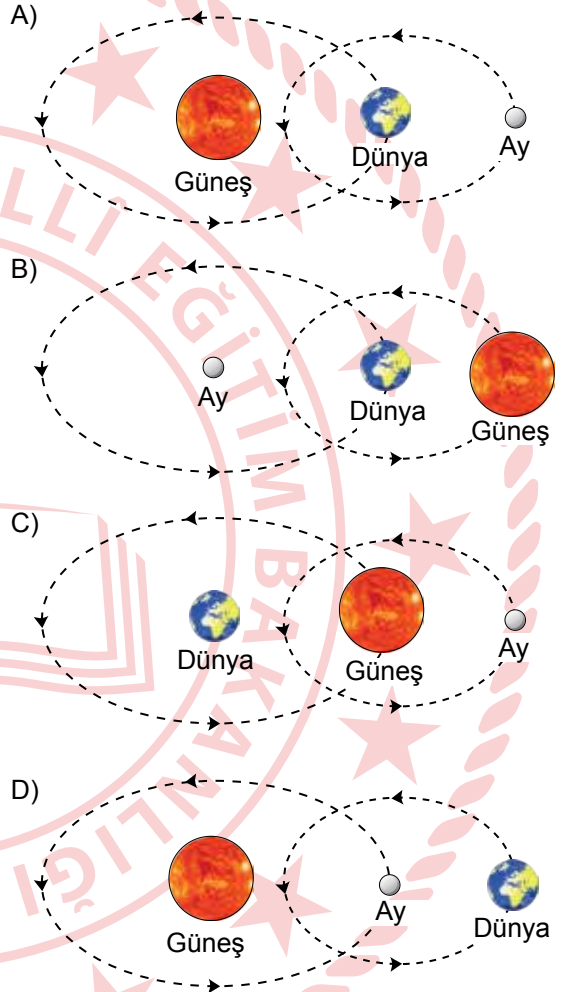

4. Bir öğrenci, akşam saatlerinde Ay'ı gözlemliyor. Öğrencinin gözlemlediği Ay'ın evresi şekilde verilmiştir.



Buna göre, Ay'ın bu evresinden yaklaşık bir hafta önce ve yaklaşık bir hafta sonra gözlemlenen evresi aşağıdakilerin hangisinde doğru verilmiştir?

- | | Bir Hafta Önce | Bir Hafta Sonra |
|----|----------------|-----------------|
| A) | | |
| B) | | |
| C) | | |
| D) | | |

5. Bir etkinlikte numaralanmış özdeş üç yay, birim karelerden oluşan ve her birimi 1 cm olacak şekilde ölçeklendirilmiş panoya aynı hızda olacak şekilde sabitleniyor. K cismi II. yaya, L cismi III. yaya şekildeki gibi asılarak yaylardaki uzama miktarları karşılaştırılıyor. Bu yaylara K ve L cisimleri tek başına, birden fazla veya birlikte asıldığında yayların esneklik özelliğini kaybetmediği biliniyor.

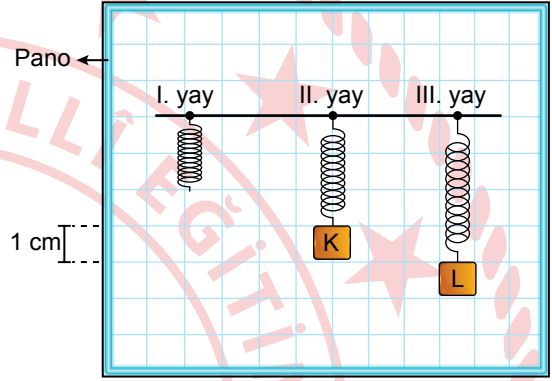

Buna göre, bu etkinlikle ilgili aşağıdakilerden hangisi doğrudur?

- A) K ve L cisimlerinin ağırlıkları birbirine eşittir.
 B) II. yaya bir tane daha K cismi asılırsa yay 4 cm uzar.
 C) K cisminin yaya uyguladığı kuvvet, L cisminin yaya uyguladığı kuvvetten daha fazladır.
 D) K ve L cisimleri I. yaya birlikte asılırsa yay 3 cm uzar.

6. Bir öğretmen, özdeş 10 bölmeden oluşan ve en fazla 150 N değerinde kuvvet ölçebilen şekildeki dinamometreyi öğrencilerine gösteriyor. Öğrencilerinden bu dinamometreyi incelemelerini istiyor.

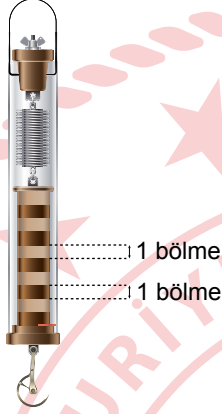

Buna göre, öğrencilerin incelemeleri sonucundaki,

- I. Dinamometrenin her bir bölmesi 10 N'a karşılık gelir.
- II. Dinamometreye 30 N'lık kuvvet uygulanırsa dinamometre yayı 2 bölme uzar.
- III. Bu dinamometreye 200 N ağırlığında bir cisim asıldığında cismin ağırlığı doğru ölçülebilir.

çıkarımlardan hangileri doğrudur?

- A) Yalnız I
B) Yalnız II
C) I ve III
D) II ve III

7. Bir deneyde, K, L ve M zeminlerine yerleştirilen sürtünmesiz özdeş eğik düzlemlerin tepe noktalarından serbest bırakılan özdeş kutular, yatay zeminlerde bir süre ilerledikten sonra duruyor. Kutuların bu zeminlerde aldıkları yollar şekilde verilmiştir.

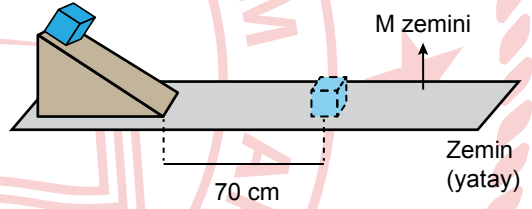
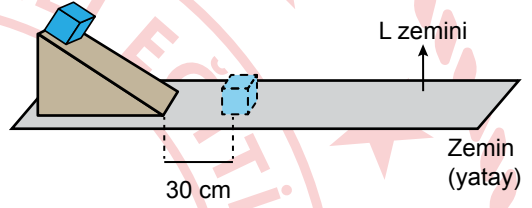
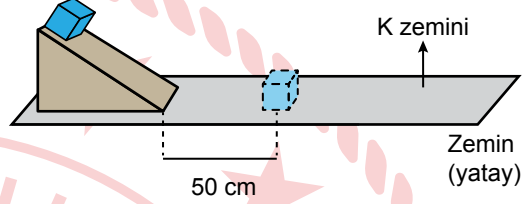

Buna göre, bu zeminlerle ilgili aşağıdaki-lerden hangisi doğrudur?

- A) M zemin cam ise L zemin kum olabilir.
B) M zemin ile kutu arasındaki sürtünme kuvveti, K zeminle kutu arasındaki sürtünme kuvvetinden daha fazladır.
C) K zemin kaygan ise M zemin pürüzlüdür.
D) K zemin, L zemininden daha pürüzlüdür.

8. Bir öğrenci, farklı yansıtıcı yüzeyler kullanarak numaralanmış etkinlikleri yapıyor.

1. Etkinlik: Buruşturulmuş alüminyum folyo yüzeyine bakarak bu yüzeyde oluşan kendi görüntüsünü inceliyor.
2. Etkinlik: Durgun su yüzeyine bakarak bu yüzeyde oluşan kendi görüntüsünü inceliyor.

Buna göre, bu etkinliklerle ilgili aşağıdaki yorumlardan hangisi doğrudur?

1. etkinlikte oluşan görüntü nettir.
2. etkinlikte dağınık yansıma olmuştur.
1. etkinlikte düzgün yansıma olmuştur.
2. etkinlikte net görüntü oluşur.

10. Bir öğrenci, ışık veren bir el fenerini K, L ve M maddelerine tutup maddelerin ışığı geçirme durumlarını gözlemleyerek şekildeki gibi modelliyor.

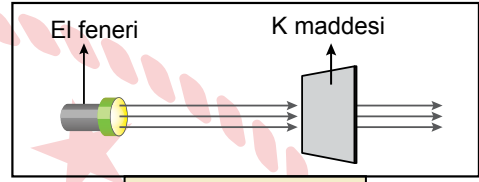

Işığın tamamı geçti.

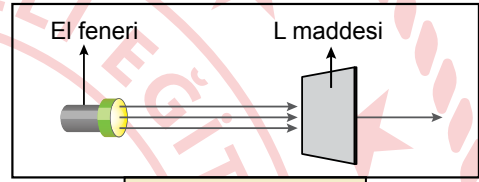

Işığın bir kısmı geçti.

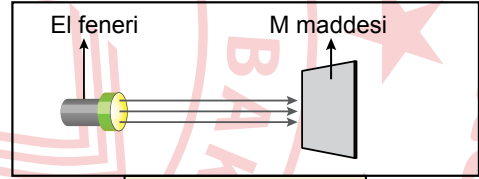

Işık hiç geçmedi.

Buna göre, K, L ve M maddeleri aşağıdakilerden hangisi olabilir?

K	L	M
---	---	---

- İnce tül perde Metal levha Gözlük camı
- Gözlük camı Yağlı kâğıt Metal levha
- Metal levha Gözlük camı Buzlu cam
- Gözlük camı İnce tül perde Yağlı kâğıt

9. Düz aynaya gönderilen bir ışık ışınının aynayla yaptığı açı 70° dir.

Buna göre, bu ışık ışınının düz aynadaki yansıma açısı kaç derecedir?

- 70
- 50
- 30
- 20

11. Bir öğrenci, bir ışık kaynağının önüne yerleştirdiği saydam olmayan pinpon topunun perde üzerinde oluşan gölgesini, yaptığı ilk denemede şekildeki gibi gözlemliyor.

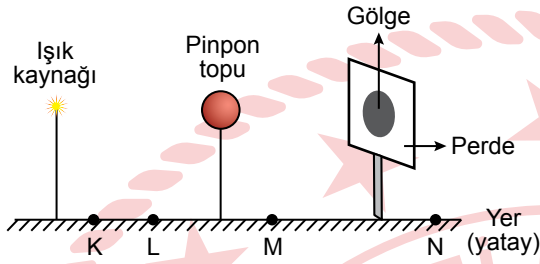

Öğrenci, perdede oluşan gölgenin alanındaki değişimi gözlemek için yaptığı farklı denemelerin her birinde ışık kaynağı, pinpon topu ve perdeden sadece birinin yerini değiştiriyor.

Buna göre, öğrenci ilk denemede oluşan gölgeden daha küçük bir gölgenin oluşmasını sağlamak için aşağıdakilerden hangisini yapmalıdır?

- A) Pinpon topunu K noktasına yerleştirmelidir.
B) Işık kaynağını L noktasına yerleştirmelidir.
C) Pinpon topunu M noktasına yerleştirmelidir.
D) Işık kaynağını K noktasına yerleştirmelidir.

12. Bir deneyde, ilk sıcaklığı 10°C olan bir bardak soda ilk sıcaklığı bilinmeyen bir miktar vişne suyuna ekleniyor. Bir süre sonra soda ve vişne suyundan oluşan karışımın sıcaklığı bir termometreyle 20°C olarak ölçülüyor.

Isı alışverişinin sadece soda ve vişne suyu arasında olduğu bilindiğine göre, vişne suyunun ilk sıcaklığı kaç $^{\circ}\text{C}$ olabilir?

- A) 10 B) 15 C) 20 D) 30

13. Bir deneyde, katı hâldeki bir saf madde 30 dakika boyunca sabit ısı veren bir ısıtıcıyla düzenli olarak ısıtıldığında bu maddenin belli zaman aralıklarında ölçülen sıcaklıkları tabloda verilmiştir.

Zaman (dk)	0	3	6	9	12	15	18	21	24	27	30
Sıcaklık ($^{\circ}\text{C}$)	-5	0	5	10	10	15	20	25	25	25	30

Isı alışverişinin sadece ısıtıcı ve madde arasında gerçekleştiği bilindiğine göre, bu maddenin erime ve kaynama sıcaklığı aşağıdakilerin hangisinde doğru verilmiştir?

	Erime Sıcaklığı ($^{\circ}\text{C}$)	Kaynama Sıcaklığı ($^{\circ}\text{C}$)
A)	10	25
B)	25	10
C)	0	20
D)	10	30

14. Maddenin hâl değişimi ile ilgili yapılan bir deneyde içinde sıcak su bulunan bir kabın üzerine içinde çikolata parçaları bulunan cam bir kap Şekil I'deki gibi konuluyor. Bir süre sonra bu çikolata parçalarının Şekil II'deki gibi sıvı hâle geçtiği görülüyor. Isı alışverişinin sadece çikolata parçaları, cam kap ve sıcak su arasında olduğu biliniyor.

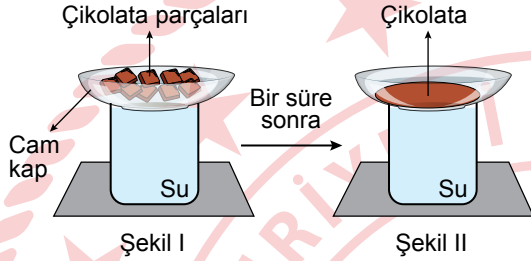

Buna göre, bu deneyle ilgili aşağıdakilerden hangisi yanlıştır?

- A) Çikolata parçaları erimiştir.
B) Suyun sıcaklığı azalmıştır.
C) Su, çikolata parçalarından ısı almıştır.
D) Çikolata parçalarının sıcaklığı artmıştır.

16. Bir deneyde sabit ısı veren bir ısıtıcıyla düzenli olarak ısıtılan saf bir sıvı maddenin sıcaklığının zamana bağlı değişimini gösteren grafik verilmiştir.

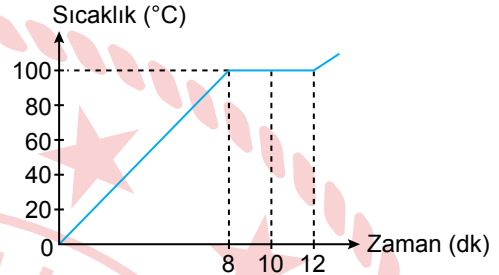

Buna göre, bu maddeyle ilgili aşağıdakilerden hangisi doğrudur?

- A) Kaynama sıcaklığı 80°C'tur.
B) 6. dakikada sıvı hâledir.
C) 10. dakikada kaynamaya başlamıştır.
D) Kaynama süresince sıcaklığı artmıştır.

15. Isı ve sıcaklık kavramlarıyla ilgili bazı bilgiler numaralanarak verilmiştir.

- I. Isı termometreyle ölçülür.
II. Isı birimi joule'dür.
III. Sıcaklık maddeler arasında alınıp verilebilir.
IV. Isı bir enerjidir.

Numaralanmış bilgilerden hangileri doğrudur?

- A) I ve II
B) I ve III
C) II ve IV
D) III ve IV

17. Mantarlarla ilgili aşağıdakilerden hangisi yanlıştır?

- A) Tüm mantar türleri çıplak gözle görülebilir.
B) Şapkalı mantarların bazı türleri besin olarak tüketilebilir.
C) Bazı mantar türleri insan sağlığına zararlıdır.
D) Maya mantarları uygun koşullarda çoğalarak hamurun mayalanmasını sağlar.

18. Bir öğretmen, öğrencilerinden mısır, kirpi, salyangoz ve serçe ile ilgili bilgi vermelerini istiyor.

Buna göre, öğrencilerin verdiği aşağıdaki bilgilerden hangisi doğrudur?

- A) Kirpi sürüngen bir canlıdır.
B) Mısır tohumuz bir bitkidir.
C) Salyangoz omurgalı bir canlıdır.
D) Serçe yumurtayla çoğalır.

20. Bir canlıyla ilgili bazı bilgiler şu şekildedir:

- Solungaç solunumu yapar.
- Yumurtayla çoğalır.
- Yavru bakımı yoktur.

Bu canlı aşağıdakilerden hangisi olabilir?

- A) Hamsi
B) Yunus
C) Balina
D) Yarasa

19. Bir öğrencinin, bahçesinde bulunan iki bitki ile ilgili verdiği bilgiler şu şekildedir:

- I. Bitki: Yaprakları vardır, çiçek ve tohumları yoktur.
II. Bitki: Kök, gövde, yaprak ve meyveleri vardır.

Buna göre, bu bitkiler aşağıdakilerden hangisi olabilir?

I. Bitki	II. Bitki
A) Bezelye	Kara yosunu
B) Atkuyruğu	Elma ağacı
C) Menekşe	Sümbül
D) Eğrelti otu	Kibrit otu

1. Anayasa ve yasaların kendisine tanıdığı hak ve sorumlulukları bilen, günlük hayatta karşılaştığı sorunları bu hak ve sorumluluklar çerçevesinde çözmeye çalışan, çevresinde ve toplumda yaşanan sorunlara karşı duyarlı olan bireylere "etkin vatandaş" adı verilir.

Buna göre, aşağıdakilerden hangisi etkin vatandaştan beklenecek davranışlardan biridir?

- A) Dişlerini fırçalarken musluğu açık bırakmak
- B) Satın alınan ürünün fişini ya da faturasını almak
- C) Kullanılmış yağları mutfak lavabosuna dökmek
- D) Acil yardım numaralarını her gün düzenli olarak aramak

2. Uzmanlara göre, denizlerdeki balık yaşamı büyük tehdit altındadır. Balıkların aşırı ve kuralsız avlanması, şehirlerin ve fabrikaların zararlı atıklarının denizlere boşaltılması, küresel ısınmanın etkisi ile deniz suyu sıcaklığının yükselmesi, balık sayısının ve çeşitliliğinin azalmasına neden olmaktadır. Bu durum; balık fiyatlarının yükselmesine neden olduğu için balık, az tercih edilen bir besin hâline gelmektedir.

Buna göre, aşağıdakilerden hangisi balık türlerinin ve sayısının azalmasının nedenlerinden değildir?

- A) Balıkçıların bilinçsiz avlanmaları
- B) İklim değişikliğinin olumsuz etkileri
- C) Denizlerin kirletilmesi
- D) Balık satışlarının artması

3. Aşağıdakilerden hangisi öğrencilerin sorumluluklarından biri değildir?

- A) Öğretmenlere saygı göstermek
- B) Ödevleri zamanında yapmak
- C) Okul ve sınıf eşyalarını korumak
- D) Okulu, eğitim ve öğretime hazır hâle getirmek

4. Çocuk Haklarına Dair Sözleşme'nin 28. maddesine göre; taraf devletler, çocuğun eğitim hakkını kabul ederler ve bu hakkın fırsat eşitliği temeli üzerinde gerçekleştirilmesi için çalışırlar.

Aşağıdakilerden hangisi bu madde kapsamında yapılan bir uygulamadır?

- A) Devletin, çocuklara parasız ilk ve ortaöğretim imkânı sağlaması
- B) Çocukların, hastalandığında aile sağlık merkezlerinden faydalanması
- C) Belediyelerin, çocuklar için güvenli oyun alanları oluşturması
- D) Devlet kurumlarının, aileyi ve aile yaşamını koruyacak tedbirler alması

5. Arkeolojik kazılarda Friglere ait çok sayıda altın, gümüş ve tunçtan yapılmış kazan, güğüm, kepçe, tabak ortaya çıkarılmıştır. Ayrıca Friglerin, Tapates adı verilen halı ve kilimleri de ünlüdür.

Buna göre, Friglerin aşağıdaki alanlardan hangileriyle ilgili çalışmalar yaptıkları söylenebilir?

- A) Tarım - Hukuk
- B) Dinî - Askerî
- C) Madencilik - Dokumacılık
- D) Mimari - Ticari

7. Marmara Denizi ve çevresine ait aşağıdaki fiziki haritada bazı yeryüzü şekilleri numaralanmıştır.



Haritada numaralanmış olarak gösterilen yeryüzü şekilleri aşağıdakilerin hangisinde doğru verilmiştir?

	1	2	3	4
A)	Körfez	Ada	Boğaz	Göl
B)	Boğaz	Körfez	Göl	Ada
C)	Boğaz	Ada	Göl	Körfez
D)	Göl	Körfez	Ada	Boğaz

6. Türkler, aile ve toplum içinde kendilerinden yaşça büyük olanlara değer verirler, onlara karşı dikkatli ve özenli davranırlar. Örneğin; baba evden çıkacağı zaman çocuklar onu kapıya kadar uğurlar, dönüşte de karşılar. Bayramlarda çocuklar aile büyüklerinin ellerini öper, onların hayır dualarını alır.

Bu metinde aşağıdaki değerlerden hangisi vurgulanmıştır?

- A) Büyüklere saygı göstermek
- B) İnsanlara karşı dürüst olmak
- C) Toplum içerisinde yardımlaşmak
- D) Misafirlere güler yüzlü davranmak

8. • Eskiden çocukların oynadığı körebe ve topaç gibi oyunların yerini günümüzde bilgisayar oyunları almıştır.
• Eskiden insanlar sevdikleriyle haberleşmek için mektup gönderirken günümüzde istedikleri an cep telefonu ile haberleşmektedir.

Aşağıdakilerden hangisi bu örneklerdeki değişime sebep olarak gösterilebilir?

- A) Bireylerde sorumluluk bilincinin artması
- B) Teknolojinin gelişip yaygınlaşması
- C) Toplumsal birlik ve beraberliğin güçlenmesi
- D) Yeni mesleklerin ortaya çıkması

9. Aşağıdakilerden hangisi nüfus ve yerleşmeyi etkileyen doğal unsurlardan biridir?

- A) Ticaret
C) Sanayi
- B) Ulaşım
D) İklim

10. İletişim teknolojilerinin kullanım amaçlarından biri de insanlar arasında hızlı ve kolay iletişim sağlamaktır. Bu teknolojiler kullanıcılar arasında ortak bir dilin oluşmasında ve iletişim becerilerinin gelişmesinde çok etkilidir.

Bu metinde, iletişim teknolojileri ile ilgili aşağıdakilerden hangisi vurgulanmıştır?

- A) Eğitim alanında daha yaygın kullanıldığı
B) Sanal bağımlılığa sebep olduğu
C) Sosyalleşmeye katkıda bulunduğu
D) Yeni sözcükler üretilmesini sağladığı

11. Sosyal bilgiler öğretmeninin verdiği ödevi genel ağ üzerinden araştıran Buğra, farklı sitelerden bulduğu bilgileri karşılaştırarak tutarlılıklarını kontrol etmiş ve doğruluğundan emin olduğu bilgileri defterine yazmıştır.

Buna göre, Buğra genel ağda araştırma yaparken aşağıdakilerden hangisine dikkat etmiştir?

- A) Tek bir siteden bilgi almaya
B) Bilgilerin güvenilir olmasına
C) Genel ağ sitelerinin güncelliğine
D) Sosyal medyadan faydalanmaya

12. Kişisel bilgilerimizin güvenliğini sağlamak için, genel ağda oluşturacağımız şifrelerin özellikleri şunlar olmalıdır:

- Harf, rakam ve özel karakterler içermelidir.
- Ardışık harf ve sayılardan oluşan ifadelerden kaçınılmalıdır.
- Doğum tarihi, okul numarası, adı ve soyadı gibi kolay tahmin edilebilen bilgilerden oluşmamalıdır.

Buna göre, aşağıdakilerden hangisi verilen açıklamalara uygun olarak oluşturulmuş bir şifredir?

- A) K+5.29cs
C) Ahmet2013
- B) 123456
D) 1923a

13. İstanbul Üniversitesi'nde Astronomi bölümünü bitirdi. Yurt içinde ve yurt dışında pek çok üniversitede bilimsel araştırmalar yaptı. Araştırmalarını hızlandırmak için kısa zamanda bilgisayar programı yazmayı öğrendi. Ülkemizde gözlemevlerinin kurulması ve gök bilimi eğitimi veren okulların açılması için çaba sarf etti.

Buna göre, hakkında bilgi verilen bilim insanı ile ilgili aşağıdakilerden hangisi söylenemez?

- A) Azimlidir.
C) Sanatseverdir.
- B) Araştırmacıdır.
D) Çalışkandır.

14. Elif, proje ödevini hazırlarken bilimsel bir dergiden faydalanmıştır.

Elif'in, bu dergiyi ödevinin kaynakçasında gösterirken aşağıdakilerden hangisini yazmasına gerek yoktur?

- A) Derginin adını
B) Yayın yılını
C) Basıldığı yeri
D) Satış yerini

15. Aşağıdaki ekonomik faaliyetlerden hangisinin yapılması için verimli topraklara, ılıman iklime ve sulama imkânları olan geniş düzlüklere ihtiyaç vardır?

- A) Madencilik B) Tarım
C) Turizm D) Hizmet

16. Yaz yağışlarına bağlı olarak otlakların geniş yer kapladığı Erzurum'da büyükbaş hayvancılık gelişmiştir.

Buna göre, Erzurum'da aşağıdaki mesleklerden hangisine daha çok ihtiyaç duyulması beklenir?

- A) Şoförlük
B) Veterinerlik
C) Marangozluk
D) İnşaat mühendisliği

DİN KÜLTÜRÜ VE AHLAK BİLGİSİ DERSİNİ OKUYANLAR AŞAĞIDAKİ SORULARI CEVAPLAYACAKTIR.

17. Hz. İbrahim, insanlara putlara tapmanın anlamsız olduğunu ve yalnızca Allah'a iman edilmesi gerektiğini anlatmaya çalıştı. Fakat insanların çoğu inanmadılar ve Hz. İbrahim'e zarar vermeye kalkıştılar. Ancak o Allah'ın yardımı ile pek çok tehlikeyi atlatarak mücadelesine yılmadan devam etti.

Bu metinden Hz. İbrahim ile ilgili aşağıdakilerden hangisine ulaşılabilir?

- A) Peygamberlerin atası olduğuna
B) Kendisine kutsal kitap verildiğine
C) Kâbe'yi inşa ettiğine
D) Hanif olduğuna

18. Mert; kalp kırmaktan kaçınan, insanlara yardımcı olmaktan mutlu olan bir çocuktur. Arkadaşlarına küçük hediyeler vermekten hoşlanırdı. Konuşurken sesini yükseltmez, büyüklerine saygı gösterir, küçüklerine sevgiyle yaklaşırdı.

Bu metinde anlatılmak istenen değer aşağıdakilerden hangisidir?

- A) Nezaket B) Sabır
C) Adalet D) Dürüstlük

19. Öğretmen sınıfta "Nasıl dua etmeliyiz?" şeklinde bir soru sormuş, öğrenciler de şu şekilde cevap vermiştir:

Ali : Duaya Allah'a hamederek başlamalıyız.

Ayşe : Kendimiz ve diğer Müslümanlar için başışlanma dilemeliyiz.

Ahmet : Hem bu dünya hem de ahiret için iyilikler istemeliyiz.

Fatma : Hz. Muhammed'e (sav) selam ve övgüyü dile getirmeliyiz.

Buna göre hangi öğrencilerin verdiği cevaplar "Rabbena duaları" kapsamındadır?

- A) Ali ve Ayşe
B) Ali ve Fatma
C) Ayşe ve Ahmet
D) Ahmet ve Fatma

20. Hz. Muhammed (sav) "İkram etmeye kimden başlayayım?" diye soran eşine "Kapısı sana en yakın olandan." şeklinde cevap vermiştir.

Bu hadisle aşağıdaki "insanlar arası ilişkilerden" hangisi vurgulanmaktadır?

- A) Komşuluk B) Arkadaşlık
C) Kardeşlik D) Akrabalık

DİN KÜLTÜRÜ VE AHLAK BİLGİSİ DERSİNİ OKUMAYANLAR AŞAĞIDAKİ SORULARI CEVAPLAYACAKTIR.

17. Mehmet, sabah erken kalkıp yatağını topladı. Kahvaltıyı hazırlayan annesine yardım etti. Kahvaltıdan sonra okuluna gitti. Öğretmenlerini dikkatli bir şekilde dinledi ve derslere aktif olarak katıldı. Üyesi olduğu ve çok sevdiği fotoğrafçılık kulübünde arkadaşlarıyla birlikte etkinlikler yaptı. Okul çıkışı eve geldikten sonra dinlenip ödevlerini tamamladı.

Buna göre, Mehmet ile ilgili aşağıdakilerden hangisi söylenemez?

- A) Sosyal faaliyetlerde yer aldığı
- B) Görev ve sorumluluklarını yerine getirdiği
- C) İlgi alanının farkında olduğu
- D) Bilinçli bir tüketici olduğu

18. Urartular, Doğu Anadolu'da Van ve çevresinde yaşamıştır. Çok sayıda su bendi, sulama kanalı, kale ve yol yaparak şehirleşmeye büyük önem vermişlerdir. Urartuların yaptığı Şamram Su Kanalı, 56 kilometre uzunluğunda olup günümüzde hâlâ kullanılmaktadır.

Buna göre, Urartular ile ilgili aşağıdakilerden hangisi söylenebilir?

- A) Mimari eserler ortaya koydukları
- B) Ticarete parayı kullandıkları
- C) Astronomi alanında çalışmalar yaptıkları
- D) Madencilik konusunda uzmanlaştıkları

19. Aşağıdakilerden hangisi Türkiye'de bulunan doğal güzelliklerden biridir?

- A) Efes Antik Kenti
- B) Sümela Manastırı
- C) Manavgat Şelalesi
- D) Topkapı Sarayı

20. Türkiye fiziki haritasını incelediğimizde mavi den yeşile, sarıdan kahverengiye doğru renk değişimleri görürüz.

Bu renk değişimlerinin nedeni aşağıdakilerden hangisidir?

- A) Yükselti farkı
- B) Nüfus dağılımı
- C) Sıcaklık değerleri
- D) İklim türleri

SINAV SÜRESİNCE UYULACAK KURALLAR

- Adaylar, sınav kurallarına ve salon görevlilerinin tüm uyarılarına uymak zorundadırlar. Kurallara ve uyarılara uymayan adayların sınavları geçersiz sayılacaktır.**
- Sınav başladıktan sonra adayların salon görevlileri ve birbirleri ile konuşmaları; kalem, silgi vb. şeyleri istemeleri yasaktır.
- Adaylar sınav süresince, sınav giriş belgesi ile birlikte üzerinde T.C. kimlik numarası yer alan, sınav giriş belgesinde belirtilen geçerli kimlik belgelerinden birini masalarının üzerinde bulundurmamak zorundadırlar.
- Sınav evraklarını teslim etmeyen, soru kitapçıklarının sayfalarından bir kısmını eksik teslim edenlerin sınavları geçersiz sayılacaktır.**

SALON GÖREVLİLERİNCE SINAV BAŞLAMADAN ÖNCE ADAYLARA YAPILACAK SON UYARI

- Soracağınız bir şey var mı? Varsa, şimdi sorunuz.
- Sınav başladıktan sonra sorularınıza cevap verilmeyecektir.
- Başlama zilini bekleyiniz.
- Hepinize başarılar dileriz.

(Salon başkanı başlama ve bitiş saatini tahtaya yazacaktır.)

Bu kitapçığın her hakkı saklıdır. Hangi amaçla olursa olsun, kitapçığın tamamının veya bir kısmının Millî Eğitim Bakanlığı Ölçme, Değerlendirme ve Sınav Hizmetleri Genel Müdürlüğünün yazılı izni olmadan kopya edilmesi, fotoğraflarının çekilmesi, bilgisayar ortamına alınması, herhangi bir yolla çoğaltılması, yayımlanması veya başka bir amaçla kullanılması yasaktır. Bu yasağa uymayanlar, doğabilecek cezai sorumluluğu ve kitapçığın hazırlanmasındaki mali külfeti peşinen kabullenmiş sayılır.

21 NİSAN 2024 TARİHİNDE YAPILAN
İLKÖĞRETİM VE ORTAÖĞRETİM KURUMLARI BURLULUK SINAVI
5. SINIF "A" KİTAPÇIĞI CEVAP ANAHTARI

TÜRKÇE

1. C
2. B
3. A
4. D
5. A
6. D
7. B
8. A
9. A
10. C
11. A
12. B
13. C
14. D
15. B
16. C
17. C
18. D
19. B
20. C

MATEMATİK

1. B
2. A
3. D
4. C
5. A
6. C
7. C
8. B
9. A
10. C
11. A
12. B
13. C
14. D
15. B
16. C
17. A
18. D
19. D
20. B

FEN BİLİMLERİ

1. B
2. C
3. A
4. C
5. D
6. B
7. A
8. D
9. D
10. B
11. C
12. D
13. A
14. C
15. C
16. B
17. A
18. D
19. B
20. A

SOSYAL BİLGİLER

1. B
2. D
3. D
4. A
5. C
6. A
7. C
8. B
9. D
10. C
11. B
12. A
13. C
14. D
15. B
16. B
17. D
18. A
19. C
20. A

